

HALO 7R

Beam Moving Head



USER MANUAL / MANUAL DE USUARIO

PLEASE READ THE INSTRUCTIONS CAREFULLY BEFORE USE
POR FAVOR LEA LAS INSTRUCCIONES ANTES DE USAR



1. OVERVIEW

HALO 7R

Beam Moving Head - YODN® 7R

Halo 7R is a compact beam moving head that features the reliable 230W YODN® 7R lamp. With a 3.8° beam angle, the fixture projects a powerful parallel beam that stands out naturally in medium and large scale applications. Halo 7R sports a complete array of features including 14 dichroic filters, 17 static gobos, 8-facet prism and motorized focus. Halo 7R has a very efficient frost filter that allows it to generate a high power wash effect, becoming a high performance 2-in-1 device.

Specifications

Source & Optics

- Light Source: YODN® 7R 230W discharge lamp
- Color temperature: 8,500K
- Lamp life: 2,000 hours
- Beam angle: 3.8°

Photometric data

- Luminous Flux: 103,500 Lux @ 10M (30 ft.)

Effects & Functions

- Color wheel: 14 dichroic filters + open
- Static gobo wheel: 17 gobos + open
- Gobo shaking
- 8-facet rotating prism
- Frost: Linear frost
- Electrical focus
- Dimmer: Full range 0-100%
- Strobe: Double lens strobe

Control

- DMX channels: 16/20

- Operational modes: DMX, Master/Slave & auto-run

Movement

- Pan: 540°
- Tilt: 250°
- 16-bit resolution
- Auto repositioning

Physical

- DMX connectors: 2 XLR connectors (XLR-3 In and Out)
- Power supply connectors: PowerKon input
- Touch display
- Dimensions: 410x320x490 mm. / 16x12.6x19.3 in.
- Weight: 16 Kg. / 35.2 Lbs.

2. SAFETY WARNING INFORMATION

Before the first time to use it, please check whether the damage in transit, if happen damages in transit, please do not use this lamp, and please asap contact distributors or manufacturers.

Please don't install the lamp in the ordinary combustible material on the surface. Lamp should be installed in the well ventilated place, and the distance of the wall to keep it over 10 cm, at the same time, please check the fan hole was clear.

Do not use lamp direct project in flammable objects, lamp and the radiation of the distance between the objects please keep it over 12 m.

Do not use direct lamp project light source, to avoid damage the eyes.

Before installation, please make sure your use power supply voltage and marked voltage.

Note: Before any install, maintain and clean lamp, please confirm cut off the power supply.

3. MENU

Main Interface



Top right corner 3 button for language switching and screen rotation.
 Bottom row four button corresponding sub interface is introduced, it's in the back.
 With touch operating mode sub interface is introduced.

Set up the interface

Option	Instruction	
Run Mode	DMX	Slave state: Accept control table or main engine.
	Automatic	Statistics: Automatic operation and send DMX signal for slave Note: If the bulb is put out before, the light bulb will not be full light. If you need to observe the lighting effects, please keep the light on, and then into the automatic state.
DMX Address	1-512	Press OK key into edit state, its selected hundred. Press up or down, change address code. Press again OK key, selected ten editor. Press again OK key, select the edit. Press it again to exit the edit state.
Channel Mode	16	The 17th to 20th channels are invalid.
	20	Control speed of the 17th to 20th channels (see the channel list).
Invert Pan	OFF	
	NO	
Invert Tilt	OFF	
	ON	
Swap Pan-Tilt	OFF	
	NO	Change the channel of XY axis (include trimming).

Encoder Pan-Tilt	NO	Use encoder correct position.
	OFF	Do not use encoder correct position.
No DMX Signal	KEEP	According to the original state continues to run.
	CLEAR	The return of the motor, stop running.
Display Power Save	OFF	Free 30 seconds after closing backlight.
	ON	Backlight ever bright.
Burn on start up	OFF	Power on directly after reset, no light bulb (need to use the menu or control table to manual light bubble).
	NO	After power on automatic light bubble, must wait for the light bulb light up success can be reset.
Load Default		Press ok key see the confirmation dialog box, again press ok key, Press OK key into edit.

Information interface

Option	Instruction
Total using time	Cumulative using time (Accuracy to the minute).
The use of time	Use of time since the boot (Accuracy to the minute).
System errors logs	If the red indicator shine ,that mean the lamps runs error. The details can be entered sub-interface to view.
After you finish view	You can press the "OK" key to make the error log empty. Pay attention: Sometimes not the Hall or optical coupler installation problems, But the motor cable is connected backwards.

Manual control interface

This interface use to control present light, neither belong to the from the machine state (didn't received DMX signal), nor belong to Host state (send DMX signal).

Option	Instruction	
Reset	Press ok key see the confirmation dialog box, again press ok key, enter the reset interface, all motor reset.	
Color Wheel	0-255	Press OK key into edit state, its selected hundred. Press up or down,change channel value .Press again OK key, selected ten editor. Press again OK key, select the edit. Press it again to exit the edit state.
.....	0-255	
The speed of gobo wheel	0-255	
Bulb control	ON	
	OFF	

Advanced interface

Password is "Up down up down". For the runner , password is "Left right left right" Touch operation: Press one time on the "up" key (Appear the first "*"), Then press one time on the "down" key (Appear the second "*"), Press one time on the "up" key again (Appear the third "*") ,Press one time on the "down" key again (Appear the fourth "*"). At last press "OK" key to do the password authentication. Runner operation: Turn to the left 1 bar (Appear the first "*"), then turn to the right 1 bar (Appear the second "*"), Turn to the left 1 bar again (Appear the third "*") , Turn to the right 1 bar again (Appear the fourth "*"). At last press runner key to do the password authentication.

Option	Instruction
Touch screen adjustment	After entering the calibration interface, Follow the cross cursor tips go touch the corresponding position. If the four locations to the correct data is received. Then complete the calibration and save the calibration data. If the calibration fails, this process will continue the cycle, then can at any time by pressing the "OK" button to interrupt calibration.
Reset calibration (Zero Calibration)	After entering the sub-interface, can be adjusted x-axis, Y-axis to the motor's reset position. To compensate for hardware installation error. With address code and channel value different, reset calibration not support One-digit Two-digit Three-digit edited respectively. Not support long press too. And must be in 1 unit step-by-step calibration. Pay attention: Don't reset calibration when the motor work. If motor is working. Please stop it then start to reset calibration. If necessary, please reset operation one time before reset calibration.

4. DMX CHANNEL

Channel	Channel Mode	
	16	20
1	COLOUR	COLOUR
2	SHUTTER/STROBE	SHUTTER/STROBE
3	DIMMER	DIMMER
4	GOBO	GOBO
5	PRISM	PRISM
6	PRISM ROTATION	PRISM ROTATION
7	EFFECTS MOVEMNT	EFFECTS MOVEMENT
8	FROST	FROST
9	FOCUS	FOCUS
10	PAN	PAN
11	PAN FINE	PAN FINE
12	TILT	TILT
13	TILT FINE	TILT FINE
14	FUNCTION(UNUSED)	FUNCTION(UNUSED)
15	RESET	RESET
16	LAMP POWER	LAMP POWER
17		PAN-TILT TIME
18		COLOUR TIME
19		PRISM FROST DIMMER TIME
20		GOBO TIME

Colour Wheel - Channel 1

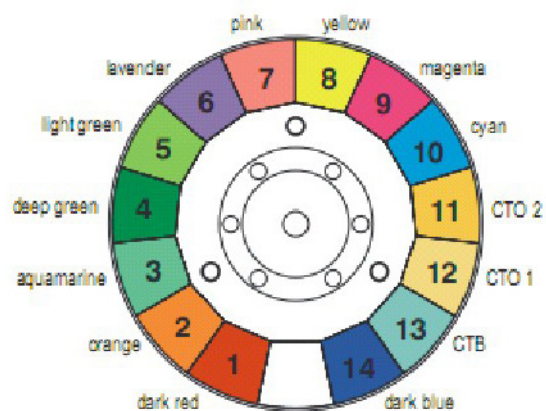

Bit	Effect
255	FAST ROTATION
.....
128	SLOW ROTATION
124-127	BLUE + WHITE
120	BLUE
116	CTB 8000 + BLUE
111	CTB 8000
107	CTO 190 + CTB 8000
103	CTO 190
99	CTO 260 + CTO 190
94	CTO 260
90	CYAN + CTO 260
86	CYAN
82	MAGENTA + CYAN
77	MAGENTA
73	YELLOW + MAGENTA
69	YELLOW
64	PINK + YELLOW
60	PINK
56	LAVENDER + PINK
52	LAVENDER
47	LIGHT GREEN + LAVENDER
43	LIGHT GREEN
39	GREEN + LIGHT GREEN
35	GREEN
30	AQUAMARINE + GREEN
26	AQUAMARINE
22	ORANGE + AQUAMARINE
18	ORANGE
13	RED + ORANGE
9	RED
5	WHITE + RED
0	WHITE

SHUTTER/STOBE - channel 2

Bit	Effect	Mark
252-255	OPEN	Be controlled by Dimmer channel
239-251	RANDOM FAST STROBE	
226-238	RANDOM MEDIUM STROBE	
213-225	RANDOM SLOW STROBE	
208-212	OPEN	Be controlled by Dimmer channel
207	FAST PULSATION	
.....	
108	SLOW PULSATION	
104-107	OPEN	Be controlled by Dimmer channel
103	FAST STROBE	
.....	
4	SLOW STROBE	
0-3	CLOSED	

DIMMER - channel 3

Bit	Effect
255	100%
.....
0	0%

STATIC GOBO CHANGE - channel 4

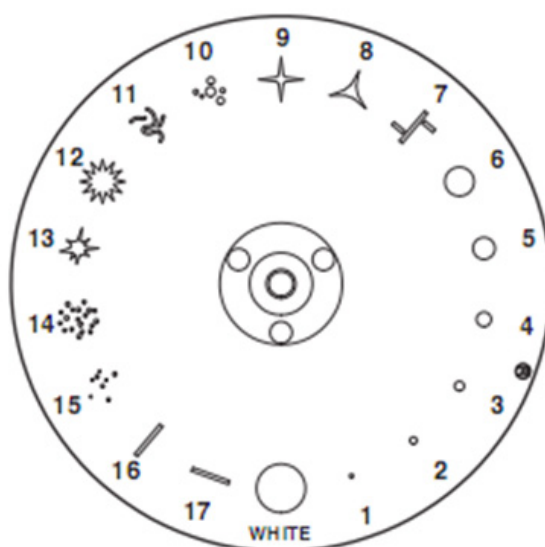

Bit	Effect
255	GOBO 17 SHAKE, FAST SPEED
.....
250	GOBO 17 SHAKE, SLOW SPEED
.....
166	GOBO 2 SHAKE, FAST SPEED
.....
160	GOBO 2 SHAKE, SLOW SPEED
159	FAST ROTATION (Forward)
.....
118	SLOW ROTATION (Forward)
114-117	STOP
113	SLOW ROTATION (Reverse)
.....
72	FAST ROTATION (Reverse)
68-71	GOBO 17
64-67	GOBO 16
60-63	GOBO 15
56-59	GOBO 14
52-55	GOBO 13
48-51	GOBO 12
44-47	GOBO 11
40-43	GOBO 10
36-39	GOBO 9
32-35	GOBO 8
28-31	GOBO 7
24-27	GOBO 6
20-23	GOBO 5
16-19	GOBO 4
12-15	GOBO 3
8-11	GOBO 2
4-7	GOBO 1
0-3	WHITE

PRISM - channel 5

Bit	Effect
128-255	PRISM INSERTED
0-127	PRISM EXCLUDED

PRISM ROTATION - channel 6

Bit	Effect
255	FAST ROTATION (Forward)
.....
193	SLOW ROTATION (Forward)
191-192	STOP
190	SLOW ROTATION (Reverse)
.....
128	FAST ROTATION (Reverse)
0-127	POSITION

EFFECTS MOVEMENT - channel 7

Bit	Effect
255	100%
.....
0	0%

FROST - channel 8

Bit	Effect
128-255	FROST INSERTED
0-127	FROST EXCLUDED

FOCUS - channel 9

Bit	Effect
255	100%
.....
0	0%

PAN - channel 10
PAN FINE - channel 11
TILT - channel 12
TILT FINE - channel 13
Rfu14 - channel 14
RESET - channel 15

Bit	Effect	Remark
128-255	COMPLETE RESET	Reset is activated passing through the unused range and staying 5 seconds.
77-127	PAN/TILT RESET	
26-76	EFFECTS RESET	
0-25	UNUSED RANGE	

LAMP CONTROL- channel 16

Bit	Effect	Remark
101-255	LAMP ON	Lamp switch passing through the unused range and staying 5 seconds.
10-100	LAMP OFF	
0-9	UNUSED RANGE	

PAN-TILT TIME - channel 17

	Timing Channel	Channel function	Remark
0-255	Pan-Tilt time	Pan-Tilt-(Pan fine-Tilt fine)	255 SLOW SPEED
		
			0 FAST SPEED

COLOUR TIME - channel 18

	Timing Channel	Channel function	Remark
0-255	Colour wheel time	Colour wheel	255 SLOW SPEED
		
			0 FAST SPEED

BEAM TIME - channel 19

	Timing Channel	Channel function	Remark
0-255	Beam time	Dimmer-Frost-Prism	255 SLOW SPEED
		
			0 FAST SPEED

GOBO TIME - channel 20

	Timing Channel	Channel function		Remark
0-255	Gobo time	Static Gobo	255	SLOW SPEED
		
			0	FAST SPEED

5. CONTROL SIGNAL WIRE CONNECTION

Use the CLR-XLR controller line connect every light's DMX input port from controller's DMX input port, and start from the first light's DMX input port connect to the second light's DMX input port, in this way, until connect all of the lights, and then use the loop accompanied connect to the last light's signal input port the connect complet, as the follow picture:

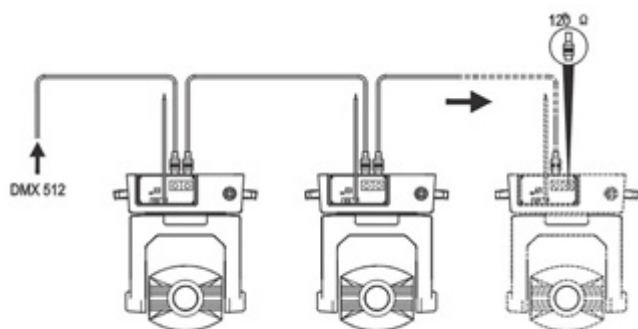

Note: Please remember that in the last table lamps and lanterns signal outlet connection a loop plug. In this loop inserted in The CANON plug between 2 and 3 feet. Connect a 120 European resistance, connect this loop plug can avoid DMX512 signal reflection phenomenon in the transmission process of signal.

This lamp use 3 core XLR plug (plug seat). If use 3 core XLR plugs (plug seat), you must use a conversion line (5 core to 3 core), as shown:

The conversion of three and five core plug (male and female)

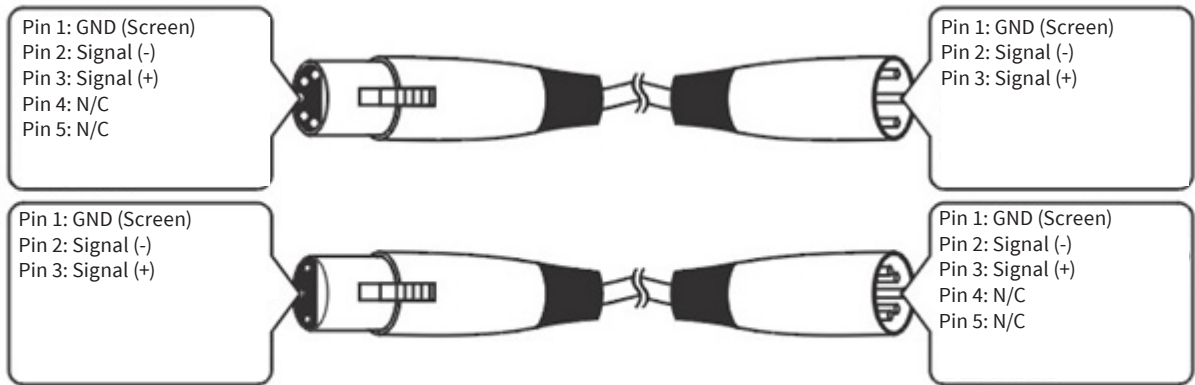

Canon Plug DMX512 interface circuit

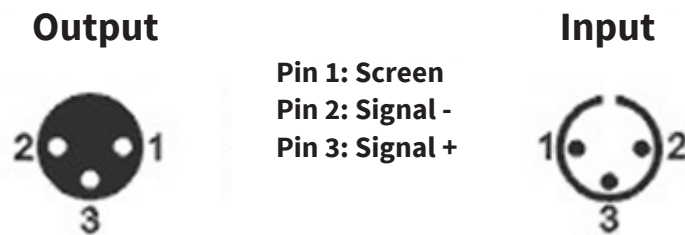

6. MAINTENANCE

- a. If the light's lens damaged or broken, and should need change the new lens, if the bulb damaged or have any deformation, make the light dim, it says that the bulb had run out of it's life., should change in time. There are 3 thermal protection device, using for cut off the lights power when it is heating. If the thermal protection device set up, and then need to check whether the fan is normal.
- b. It need Periodically to clean the out and in optical lens and the reflector's. Out put for the optimization lighting effect, clean time need to see the lights operating frequency and the using of the surrounding environment, using the soft cloth or general glass cleaning products to clean. Suggest clean the external optical system every 20 day, at least clean the internal optical system every 60 days.
- c. Please don't use the alcohol etc organic solvent clean the out shell, in case it is damaged.

7. STATEMENT

- a. When the products manufactured, they are good performance, complete packaging. All users should comply with the warnings and instructions stated above. Any damage caused by misuse is not within the scope of the company's warranty. Operation manual of neglect caused problems and the fault is not in the dealer is responsible within the scope of Neglect operation manual due to problem is out of dealer responsibility.
- b. This handbook stated related matters explanation right belongs to our company. This lamp use 3 core XLR plug (plug seat). If use 3 core XLR plugs (plug seat), you must use a conversion line (5 core to 3 core), as shown: The conversion of three and five core plug (male and female)

Design and product specifications are subject to change without prior notice.

1. DESCRIPCIÓN

HALO 7R

Cabezal móvil beam - YODN® 7R

Halo 7R es un compacto cabezal móvil tipo beam que cuenta con la confiable lámpara YODN® 7R de 230W. Con un ángulo de haz de 3,8°, el equipo proyecta un haz paralelo y potente que se destaca naturalmente en aplicaciones de mediana y gran escala. Halo 7R cuenta - dentro de sus características principales - con 14 filtros dicróicos, 17 gobos estáticos, prisma de 8 facetas y foco motorizado. Por último, el cabezal tiene un muy eficiente filtro frost que le permite generar un efecto wash de gran potencia, convirtiéndose en un equipo 2-en-1 de altas prestaciones.

Especificaciones

Fuente & Óptica

- Fuente de luz: Lámpara YODN® 7R de 230W
- Temperatura de color: 8.500K
- Vida útil promedio: 2.000 horas
- Ángulo de haz: 3,8°

Información fotométrica

- Flujo lumínico: 103.500 Lux @ 10M (30 pies)

Efectos y funciones

- Rueda de color: 14 filtros dicróicos + blanco
- Rueda de gobo estática: 17 gobos + abierto
- Efecto gobo shake
- Prisma rotativo de 8 caras
- Frost: 0-100%
- Foco motorizado
- Dimmer: Rango completo 0-100%
- Estrobo de doble lente

Control

- Canales DMX: 16/20
- Modos de operación: DMX, Master/Slave & automático

Movimiento

- Pan: 540°
- Tilt: 250°
- Resolución: 16-bit
- Reposicionamiento automático

Físico

- Conectores DMX: 2 conectores XLR (XLR-3 de entrada & salida)
- Alimentación: PowerKon de entrada
- Display táctil
- Dimensiones: 410x320x490 mm. / 16x12,6x19,3 pulg.
- Peso: 16 Kg. / 35,2 Lbs.

2. INSTRUCCIONES DE SEGURIDAD

Antes de utilizar el equipo por primera vez, abra el embalaje con cuidado revise que se encuentre en buen estado. En caso de que faltasen piezas o alguna no funcionase correctamente como consecuencia de un envío defectuoso, póngase en contacto con el distribuidor de inmediato.

No instale la unidad sobre superficies inflamables. Instale el equipo en ambientes con ventilación adecuada y mantenga una distancia mínima de 10cm con otros objetos o superficies. Procure no obstruir las ranuras de ventilación.

No apunte la salida de luz hacia objetos inflamables, lámparas o radiadores. Mantenga dichos objetos a una distancia mínima de 12 m de la unidad. No mire de forma directa a la salida de luz.

Compruebe que el voltaje utilizado no sea superior o inferior al indicado en el presente manual.

Observación: Desconecte el equipo del suministro eléctrico antes de realizar cualquier tarea de mantenimiento.

3. MENÚ

Interfaz principal



Utilice los 3 botones de la esquina superior derecha para seleccionar el idioma de la interfaz y rotar la pantalla.

Los cuatro botones de la parte inferior corresponden a la interfaz secundaria.

Acceda a esta interfaz con la pantalla táctil.

Configuración de la interfaz

Menú	Submenú	
Run Mode	DMX	Modo esclavo: Acepta comandos de un controlador o del equipo principal.
	Automatic	Estadísticas: Funcionamiento automático y envío de señal DMX a equipos esclavos. Observación: Si la lámpara se apaga antes, no habrá salida plena de luz. Si desea observar los efectos de luz, mantenga el equipo encendido y con el modo automático activado.
DMX Address	1-512	Presione el botón OK para editar el valor de la dirección DMX. Presione UP o DOWN para modificar la cifra. Vuelva a presionar OK para seleccionar el editor. Presione nuevamente OK para salir de modo de edición.
Channel Mode	16	Los canales 17-20 no tienen validez.
	20	Control de velocidad de los canales 17-20 (ver lista de canales).
Invert Pan	OFF	
	NO	
Invert Tilt	OFF	
	ON	
Swap Pan-Tilt	OFF	
	NO	Modifique el canal de los ejes X, Y.

Encoder Pan-Tilt	NO	Utilice el codificador para corregir la posición
	OFF	No utilice el codificador para corregir la posición
No DMX Signal	KEEP	Sin señal DMX, el equipo mantendrá el último modo ejecutado.
	CLEAR	El equipo detendrá cualquier modo en ejecución.
Display Power Save	OFF	La pantalla se apagará luego de 30 segundos.
	ON	Luz de fondo siempre encendida.
Burn on start up	OFF	El equipo se encenderá luego de reiniciar, sin lámpara (utilice el menú o controlador para encenderla manualmente).
	NO	Luego de encender el equipo, debe esperar a que se encienda la lámpara para reiniciar.
Load Default		Presione OK para ver el cuadro de diálogo de confirmación. Vuelva a presionar OK para confirmar.

Interfaz de información

Menú	Descripción
Total using time	Tiempo de funcionamiento del equipo (exactitud al minuto)
The use of time	Tiempo de uso desde el arranque (exactitud al minuto)
System errors logs	Si el indicador rojo se ilumina, hay un error en la lámpara. Ingrese a la interfaz secundaria para obtener más detalles
After you finish view	Presione OK para limpiar el registro de errores. Observación: En ocasiones, no hay errores de óptica o instalación, sino que se encuentra mal conectado el cable principal.

Interfaz de control manual

Esta interfaz se utiliza para controlar el equipo actual. No corresponde al estado del equipo (sin señal DMX) ni al estado del host (envío de señal DMX).

Menú	Descripción
Reset	Presione OK para ver el cuadro de diálogo de confirmación. Vuelva a presionar OK para confirmar y restablecer todos los motores.
Color Wheel	Presione el botón OK para editar el valor de la rueda de color. Presione UP o DOWN para modificar la cifra. Vuelva a presionar OK para seleccionar el editor. Presione nuevamente OK para salir de modo de edición.
.....	
The speed of gobo wheel	
Bulb control	ON
	OFF

Interfaz avanzada

La contraseña es UP, DOWN, UP DOWN. Para otros usuarios, la contraseña es "izquierda, derecha, izquierda, derecha". Comandos táctiles: Presione el botón UP (aparecerá el primer "*" en la pantalla), luego presione DOWN (aparecerá el segundo "*"), presione nuevamente UP (aparecerá el tercer "*") y presione por última vez DOWN (aparecerá el cuarto "*"). Para finalizar, presione el botón OK para verificar la contraseña. Otros usuarios: Desplácese un espacio hacia la izquierda (aparecerá el primer "*" en la pantalla), desplácese un espacio hacia la derecha (aparecerá el segundo "*"), desplácese un espacio hacia la izquierda (aparecerá el tercer "*") y por último, desplácese un espacio hacia la derecha (aparecerá el cuarto "*"). Para finalizar, presione el botón RUNNER para verificar la contraseña.

Menú	Descripción
Touch screen adjustment	Luego de acceder a la interfaz de calibración, siga las indicaciones del cursor y toque las posiciones correspondientes. Cuando se reciban los datos de las cuatro posiciones, se habrá completado la calibración. Procure guardarla. Si falla la calibración, el proceso continuará. El usuario puede interrumpir la calibración presionando el botón OK.
Reset calibration (Zero Calibration)	Luego de acceder a la interfaz secundaria, puede regular los ejes X e Y a la posición de reinicio del motor para compensar cualquier error de instalación de hardware. Con los valores de dirección DMX y canal diferentes, la calibración no admite un dígito, dos dígitos, tres dígitos editados. Tampoco es compatible con la pulsación larga. Es necesario que se haga en una unidad de calibración paso a paso. Observación: No reinicie la calibración cuando el motor esté en funcionamiento. Primero deténgalo y luego comience la calibración. De ser necesario, reinicie la operación una vez antes de comenzar la calibración.

4. CUADRO DE CANALES DMX

Canal	Modo de canal	
	16	20
1	COLOR	COLOR
2	SHUTTER/ESTROBO	SHUTTER/ESTROBO
3	DIMMER	DIMMER
4	GOBO	GOBO
5	PRISMA	PRISMA
6	ROTACIÓN DE PRISMA	ROTACIÓN DE PRISMA
7	EFFECTOS DE MOVIMIENTO	EFFECTOS DE MOVIMIENTO
8	FROST	FROST
9	FOCO	FOCO
10	PAN	PAN
11	PAN FINO	PAN FINO
12	TILT	TILT
13	TILT FINO	TILT FINO
14	SIN FUNCIÓN	SIN FUNCIÓN
15	RESTABLECER	RESTABLECER
16	LÁMPARA	LÁMPARA
17		TIEMPO DE PAN Y TILT
18		TIEMPO DE COLOR
19		TIEMPO DE PRISMA, FROST Y DIMMER
20		TIEMPO DE GOBO

**Rueda de colores
Canal 1**

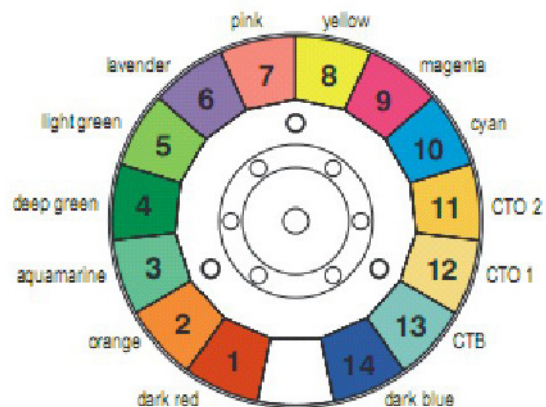

Bit	Efecto
255	ROTACIÓN RÁPIDA
.....
128	ROTACIÓN LENTA
124-127	AZUL + BLANCO
120	AZUL
116	CTB 8000 + AZUL
111	CTB 8000
107	CTB 190 + CTB 8000
103	CTO 190
99	CTO 260 + CTB 190
94	CTO 260
90	CIAN + CTO 260
86	CIAN
82	MAGENTA + CIAN
77	MAGENTA
73	AMARILLO + MAGENTA
69	AMARILLO
64	ROSA + AMARILLO
60	ROSA
56	LAVANDA + ROSA
52	LAVANDA
47	VERDE CLARO + LAVANDA
43	VERDE CLARO
39	VERDE + VERDE CLARO
35	VERDE
30	AGUAMARINA + VERDE
26	AGUAMARINA
22	NARANJA + AGUAMARINA
18	NARANJA
13	ROJO + NARANJA
9	ROJO
5	BLANCO + ROJO
0	BLANCO

SHUTTER/ESTROBO - Canal 2

Bit	Efecto	Observación
252-255	ABIERTO	Controlado por el canal de dimmer
239-251	ESTROBO ALEATORIO RÁPIDO	
226-238	ESTROBO ALEATORIO VEL. MEDIA	
213-225	ESTROBO ALEATORIO LENTO	
208-212	ABIERTO	Controlado por el canal de dimmer
207	PULSACIÓN RÁPIDA	
.....	
108	PULSACIÓN LENTA	
104-107	ABIERTO	Controlado por el canal de dimmer
103	ESTROBO RÁPIDO	
.....	
4	ESTROBO LENTO	
0-3	CERRADO	

DIMMER - Canal 3

Bit	Efecto
255	100%
.....
0	0%

CAMBIO DE GOBO ESTÁTICO - Canal 4

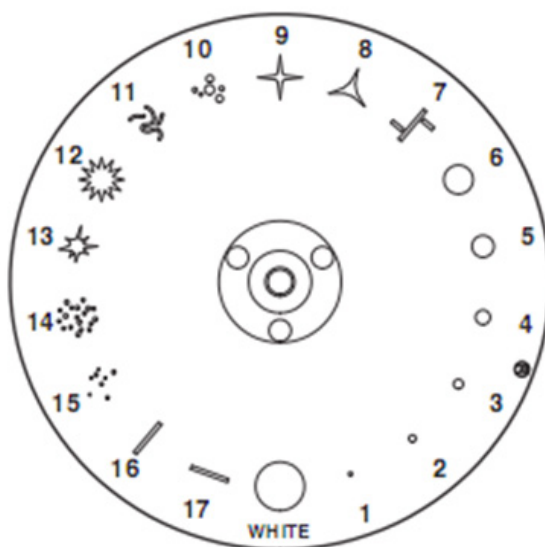

Bit	Efecto
255	MOVIMIENTO DE GOBO 17, RÁPIDO
.....
250	MOVIMIENTO DE GOBO 17, LENTO
.....
166	MOVIMIENTO DE GOBO 2, RÁPIDO
.....
160	MOVIMIENTO DE GOBO 2, LENTO
159	ROTACIÓN RÁPIDA (hacia adelante)
.....
118	ROTACIÓN LENTA (hacia adelante)
114-117	DETENCIÓN
113	ROTACIÓN LENTA (hacia atrás)
.....
72	ROTACIÓN RÁPIDA (hacia atrás)
68-71	GOBO 17
64-67	GOBO 16
60-63	GOBO 15
56-59	GOBO 14
52-55	GOBO 13
48-51	GOBO 12
44-47	GOBO 11
40-43	GOBO 10
36-39	GOBO 9
32-35	GOBO 8
28-31	GOBO 7
24-27	GOBO 6
20-23	GOBO 5
16-19	GOBO 4
12-15	GOBO 3
8-11	GOBO 2
4-7	GOBO 1
0-3	BLANCO

PRISMA - Canal 5

Bit	Efecto
128-255	PRISMA INCLUIDO
0-127	PRISMA EXCLUIDO

ROTACIÓN DE PRISMA - Canal 6

Bit	Efecto
255	ROTACIÓN RÁPIDA (hacia adelante)
.....
193	ROTACIÓN LENTA (hacia adelante)
191-192	DETENCIÓN
190	ROTACIÓN LENTA (hacia atrás)
.....
128	ROTACIÓN RÁPIDA (hacia atrás)
0-127	POSICIÓN

EFFECTOS DE MOVIMIENTO - Canal 7

Bit	Efecto
255	100%
.....
0	0%

FROST - Canal 8

Bit	Efecto
128-255	FROST INCLUIDO
0-127	FROST EXCLUIDO

FOCO - Canal 9

Bit	Efecto
255	100%
.....
0	0%

PAN - Canal 10**PAN FINO - Canal 11****TILT - Canal 12****TILT FINO - Canal 13****SIN FUNCIÓN 14 - Canal 14****RESTABLECER- Canal 15**

Bit	Efecto	Observación
128-255	RESTABLECER TODO	Esta función se activa al pasar por el rango no utilizado y permanecer allí 5 segundos.
77-127	RESTABLECER PAN Y TILT	
26-76	RESTABLECER EFECTOS	
0-25	RANGO NO UTILIZADO	

CONTROL DE LÁMPARA - Canal 16

Bit	Efecto	Observación
101-255	LÁMPARA ENCENDIDA	Esta función se activa al pasar por el rango no utilizado y permanecer allí 5 segundos.
10-100	LÁMPARA APAGADA	
0-9	RANGO NO UTILIZADO	

TIEMPO DE PAN Y TILT - Canal 17

	Canal de programación	Función del canal	Observación
0-255	Tiempo de Pan y Tilt	PAN Y TILT (pan y tilt finos)	255 VEL. LENTA 0 VEL. RÁPIDA

TIEMPO DE COLOR - Canal 18

	Canal de programación	Función del canal	Observación
0-255	Tiempo de rueda de color	Rueda de color	255 VEL. LENTA 0 VEL. RÁPIDA

TIEMPO DE HAZ - Canal 19

	Canal de programación	Función del canal	Observación
0-255	Tiempo de haz	Dimmer, frost, prisma	255 VEL. LENTA 0 VEL. RÁPIDA

TIEMPO DE GOBO - Canal 20

	Canal de programación	Función del canal	Observación	
0-255	Tiempo de gobo	Gobo estático	255	VEL. LENTA
		
			0	VEL. RÁPIDA

5. CONEXIÓN DMX

Utilice un cable CLR-XLR para enlazar varias unidades desde la entrada DMX del controlador. Para comenzar, conecte la entrada DMX de la primera unidad con la entrada DMX de la segunda unidad. Repita este paso hasta enlazar todas las unidades deseadas. Luego use el cable para conectar al puerto de entrada de la última luz y así finalizar la conexión, como describe la imagen a continuación:

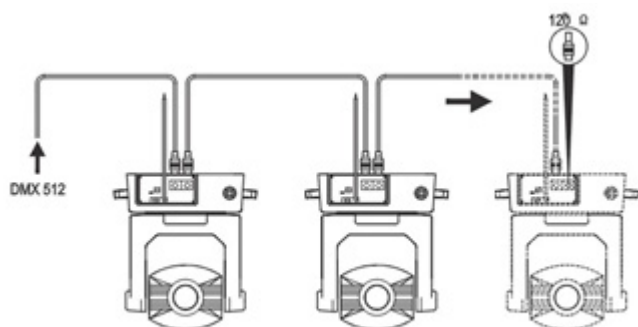

Observación: Procure colocar un terminador (de 120 Ohm) entre las clavijas 2 y 3 de la última unidad de la cadena para garantizar la transmisión eficaz de los datos DMX y evitar la pérdida de señal en el cableado.

Este equipo utiliza conectores XLR-3. Si no utiliza conectores XLR-3 (enchufe), debe emplear un cable de conversión (5 núcleos a 3 núcleos), como se muestra a continuación:

Diagrama de conectores de 3 y 5 clavijas (macho y hembra)

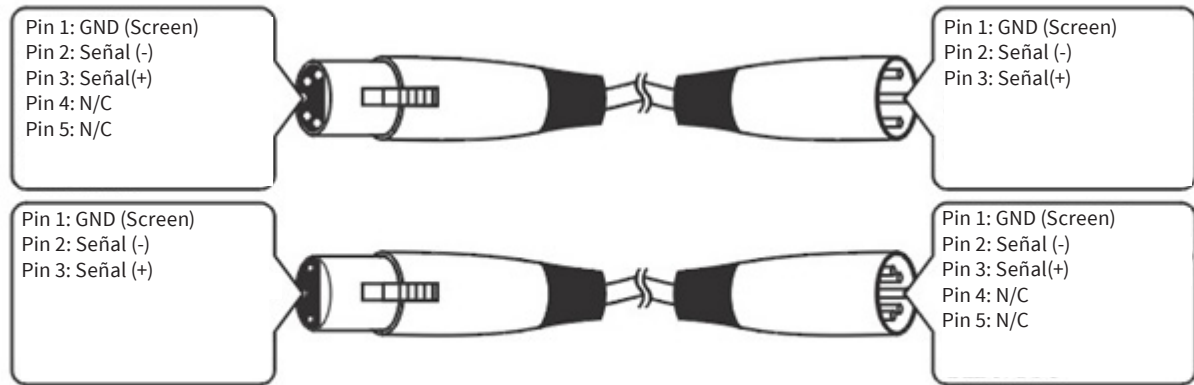

Circuito de interfaz DMX512 de tres clavijas



6. MANTENIMIENTO

- Sustituya el lente y la lámpara en caso de que se encuentren rayados o dañados. Si observa que la lámpara está deformada por el calor o que existe una disminución en la salida de luz, es hora de reemplazarla. Hay 3 dispositivos de protección térmica, que se utilizan para apagar las luces cuando hay sobrecalentamiento. Si el dispositivo de protección térmica está activado, procure verificar el estado del ventilador.
- Se recomienda la limpieza regular de las partes internas y externas de las ópticas para optimizar la salida de luz. La frecuencia de limpieza dependerá del ambiente en el que esté instalado el equipo. Utilice un paño suave con pro-
- ductos para limpieza de vidrios. Se recomienda limpiar las ópticas externas, al menos, cada 20 días. Y las piezas ópticas internas, cada 60 días.
- Evite el uso de productos de limpieza que contengan alcohol o solventes.

7. AVISO

- a. Procure revisar que el equipo se encuentre en buen estado, antes de utilizarlo. Procure seguir las instrucciones y advertencias de seguridad del manual para garantizar el buen estado del equipo y su funcionamiento seguro. La garantía no cubre daños causados por el incumplimiento de las instrucciones del manual. El fabricante y el distribuidor no aceptarán responsabilidad por el mal uso del equipo.
- b. El material del presente manual es de uso exclusivo para equipos de AMPRO. Este equipo utiliza conectores XLR-3. Si no utiliza conectores XLR-3 (enchufe), debe emplear un cable de conversión (5 núcleos a 3 núcleos).

Observación: La información de este manual está sujeta a cambios sin previo aviso.



facebook.com/amprogroup



youtube.com/amprogroup